

## OF2-23 Kézi Bringa



HU

Technikai Adatok	
Eszköz mérete	0,40 x 0,99 m
Eszköz magassága	1,08 m
Ütközési terület méretei	3,40 x 3,99 m
Ütközési terület	11,65 m <sup>2</sup>
Szabad esés magassága (HIC)	-
Maximális felhasználói súly	120 kg
Felhasználói csoport	1,4 m-nél magasabb emberek számára tervezett
Norm	PN-EN 16630:2015-06
Gyártó ország	Poland

### Eszköz specifikáció

Építés	építési oszlop 114,3 mm porszórt
Egyéb	csövek 88,9 i 42,4 mm, porszórt
Csatlakozások	rozsdamentes acél
Standard színek	szürke (RAL 9006) i zöld (RAL 6018)
Alapozás	A készüléket tartósan a talajba rögzítik, előregyártott betonlapra vagy min. osztályú öntött betonra. C20/25, 30 cm-rel a talajszint alatt.

## Az eszköz és az esésvédelmi zóna méretei

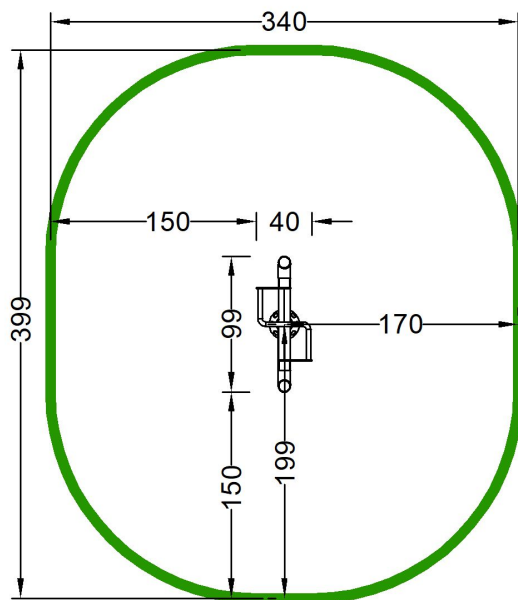

### Installációs metódus (2)

#### Előregyártott alapozás

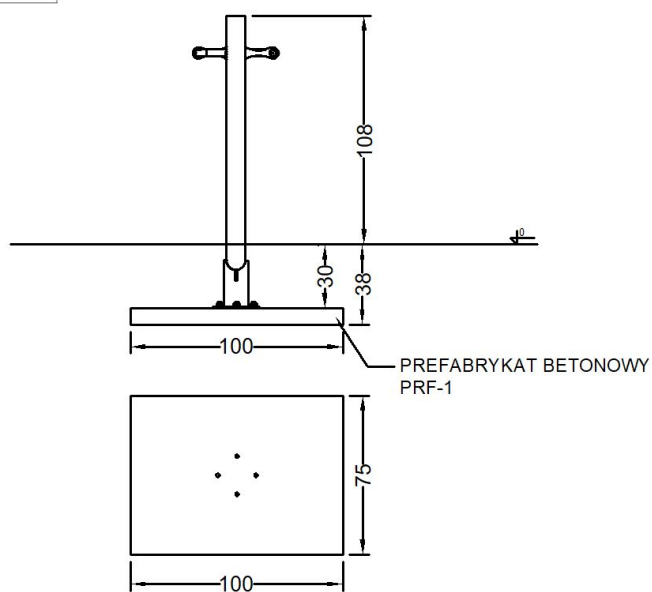

#### Helyben öntött alapozás

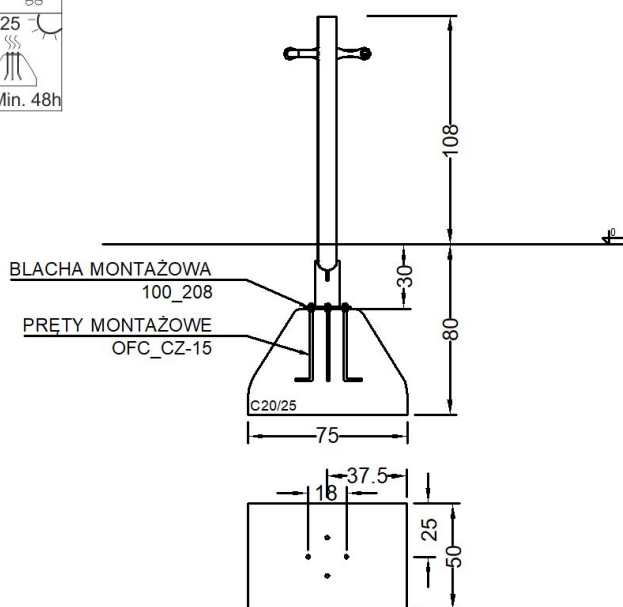
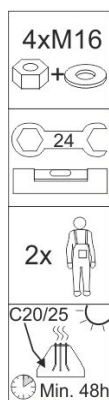

## Karbantartási útmutató

### Rutinellenőrzés:

A vizuális ellenőrzés célja a látható sérülések és kockázatok felderítése, amelyek olyan okok miatt merülhetnek fel, mint például: helytelen használat, vandalizmus vagy időjárási körülmények. Ellenőrzési gyakoriság - 1/hét. Első ellenőrzés az első használat előtt: A használatba vételi engedélyig védje a berendezést a használatbavételtől, és távolítsa el a szerelési segédeszközöket. Ellenőrizze a csatlakozások, különösen az alapozócsavarok szilárdságát és stabilitását.

**MEGJEGYZÉS 1** A kültéri fitnessberendezések intenzív használatú területeken, valamint a vandalizmus okozta gyakori sérülésekkel jellemezhető területeken telepített kültéri fitnessberendezések esetében napi ellenőrzésre lehet szükség.

**MEGJEGYZÉS 2** Az ellenőrzési rutin és az üzemeltetés során figyelni kell a következőkre: tisztaság, a talaj egyenletes állapota, a talaj szintje, a szabadon hagyott alapok stabilitása, éles élek, hiányzó alkatrészek, túlzottan elhasználódott (mobil és mozgó alkatrészek), az eszköz szerkezeti szilárdsága.

### Operatív ellenőrzés:

A létesítmények rutinellenőrzése az edzőberendezések működőképességének és stabilitásának ellenőrzésére. Ezt 1-3 havonta kell elvégezni a gyártó útmutatása szerint.

### Éves főellenőrzés:

A berendezések biztonságos üzembe helyezéséhez szükséges általános állapot meghatározásának ellenőrzése (fő éves felülvizsgálat).

**MEGJEGYZÉS 3.** Az éves főellenőrzés során szükség lehet az egyes berendezések vagy azok részeinek kiásására vagy bontására.

Az éves felülvizsgálatot a gyártónak vagy egy meghatalmazott javítónak kell elvégeznie Outdoor Fitness Center. Az éves felülvizsgálatot a következő címre kell benyújtani:

[info@outdoorfitnesscenter.hu](mailto:info@outdoorfitnesscenter.hu)

### Meghibásodások

Károsodás vagy az eszköz használhatatlanná válása esetén ki kell cserélni vagy meg kell javítani. Ha ez nem lehetséges, használat előtt zárja le az eszközt. Vegye fel a kapcsolatot az Outdoor Fitness Center webhelyével: [www.outdoorfitnesscenter.hu](http://www.outdoorfitnesscenter.hu) Csak eredeti pótalkatrészeket használjon. Javítást és alkatrészcsereét csak a gyártó vagy annak meghatalmazott képviselője végezhet.