

Adatlap

HU Tréning effekt: Az egész láb és a csípő izmainak edzése, érzékeny az ízületekre. Ezenkívül javítja az egyensúlyérzéklet.

Használat módja: A testmozgás és a testmozgás, valamint a testmozgás és a testmozgás: Helyezze mindkét lábát a pedálokra és figyelmesen ragadja meg a kormányt. Mozgassa a lábát felváltva előre és hátra.

Gyakorlat nehézsége: Könnyű

Az eszköz használatának teljes biztonsága csak a sérülések és kopások rendszeres ellenőrzésével tartható fenn.

Az eszközöket rendszeresen ellenőrizni kell a biztonság és a működőképesség szempontjából.

Fitneszeszköz 1,4 m feletti fiatalok számára.

Az eszköz egységenként egy személy számára készült. Egy felhasználó maximális súlya 100 kg. A következő szabványok alapján készült: PN-EN 16630: 2015 Lengyelországban gyártott.

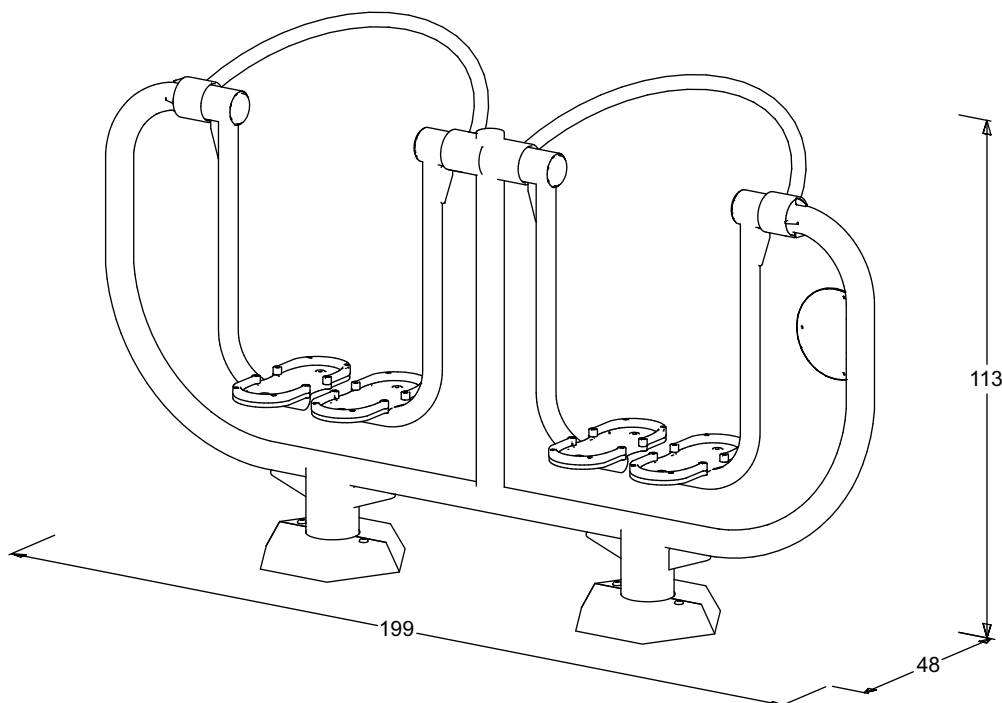

Karbantartási útmutató

HU

Az ellenőrzés a következőképpen történik:

Rutinellenőrzés:

A vizuális ellenőrző eszköz célja a látható sérülések és kockázatok felderítése, amelyek olyan okokból merülhetnek fel, mint például: helytelen használat, vandalizmus vagy időjárási körülmények.

MEGJEGYZÉS 1 A kültéri fitnessesek esetében, amelyeket intenzíven használt területeken, valamint a vandalizmus által okozott gyakori sérülések által jellemzett területeken telepítettek, napi ellenőrzésre lehet szükség.

MEGJEGYZÉS 2 Az ellenőrzési rutin és az üzemeltetés során figyelni kell a következőkre: tisztaság, a talaj egyenletes állapota, a talaj, a szabadon hagyott (mobil) alapok, éles élek, hiányzó alkatrészek, túlzottan használt (mobil és szétszóró alkatrészek), a szerkezet szerkezeti szilárdsága.

Üzemeltetési ellenőrzés:

Pontosabb, mint a létesítmények rutinszerű ellenőrzése a gyakorlóeszközök működőképességének és stabilitásának ellenőrzésére. Ezt 1-3 havonta kell elvégezni a gyártó útmutatása szerint.

Éves főellenőrzés:

A berendezések biztonságos kihasználását szolgáló általános állapot definiálásának ellenőrzése (fő éves felülvizsgálat).

MEGJEGYZÉS 3. Az éves főellenőrzés során szükség lehet az egyes berendezések vagy azok részeinek kiásására vagy bontására.

Az éves felülvizsgálatot a gyártónak vagy egy meghatalmazott javítónak kell elvégeznie aki az Outdoor Fitness Center. Az éves felülvizsgálatot a következő címre kell benyújtani:

Info@outdoorfitnesscenter.hu

Meghibásodások

A készülék sérülése vagy meghibásodása esetén azt azonnal ki kell cserélni vagy meg kell javítani. Ha ez nem lehetséges, akkor a használatból zárja el és rögzítse a készüléket. Majd vegye fel a kapcsolatot az Outdoor Fitness Center szervizével: www.outdoorfitnesscenter.hu Csak eredeti pótalkatrészeket használjon. Javítást és alkatrészcsereét csak a gyártó vagy annak meghatalmazott képviselője végezhet.





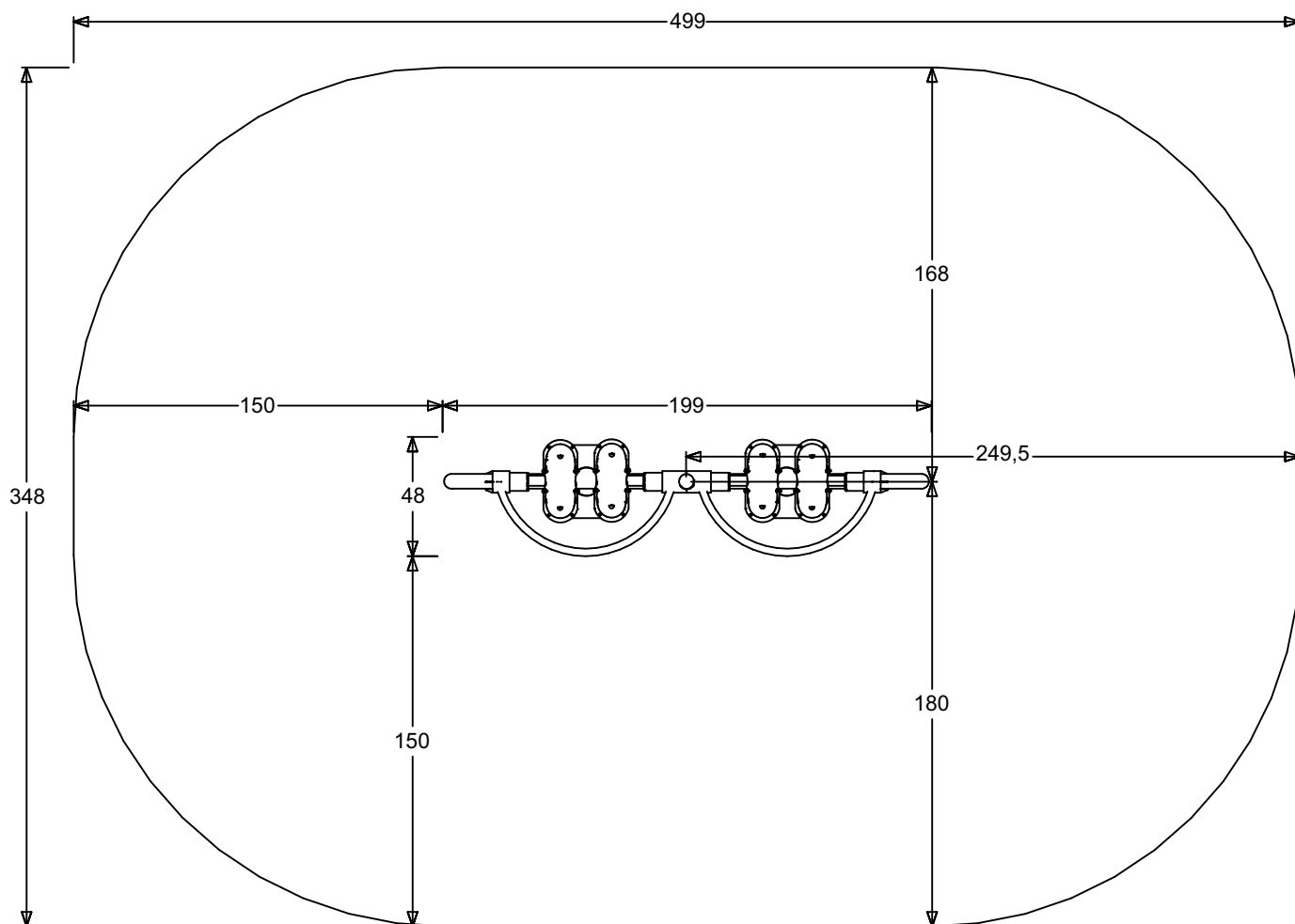

Esésvédelmi
zóna

17,36 m²

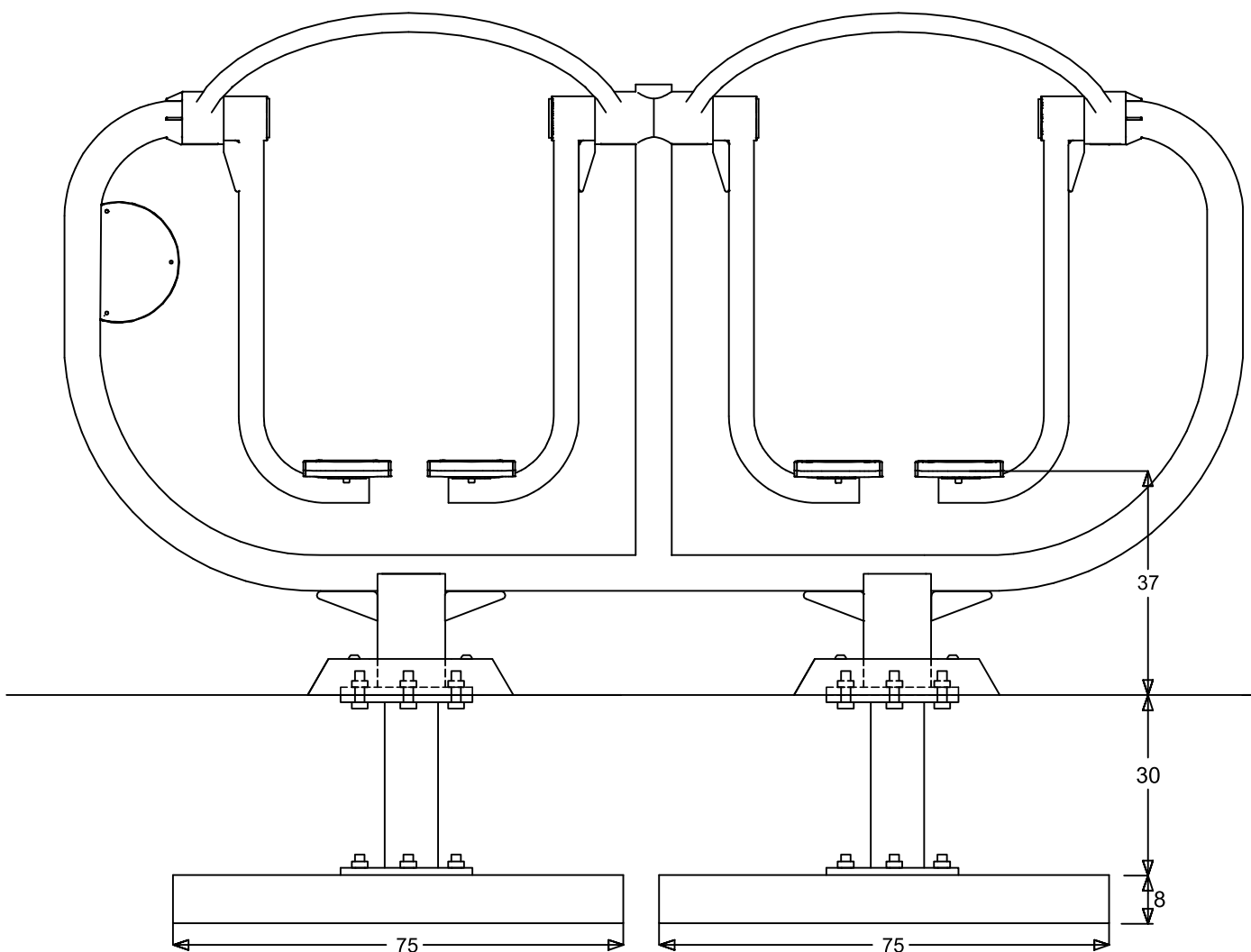

Telepítési terv

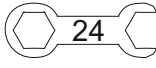

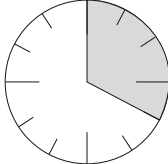
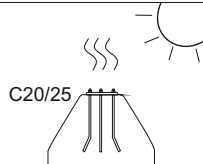



8xM16 	8xM16 	 24 	2x 		 C20/25 Min. 48h
--	--	---	---	---	---

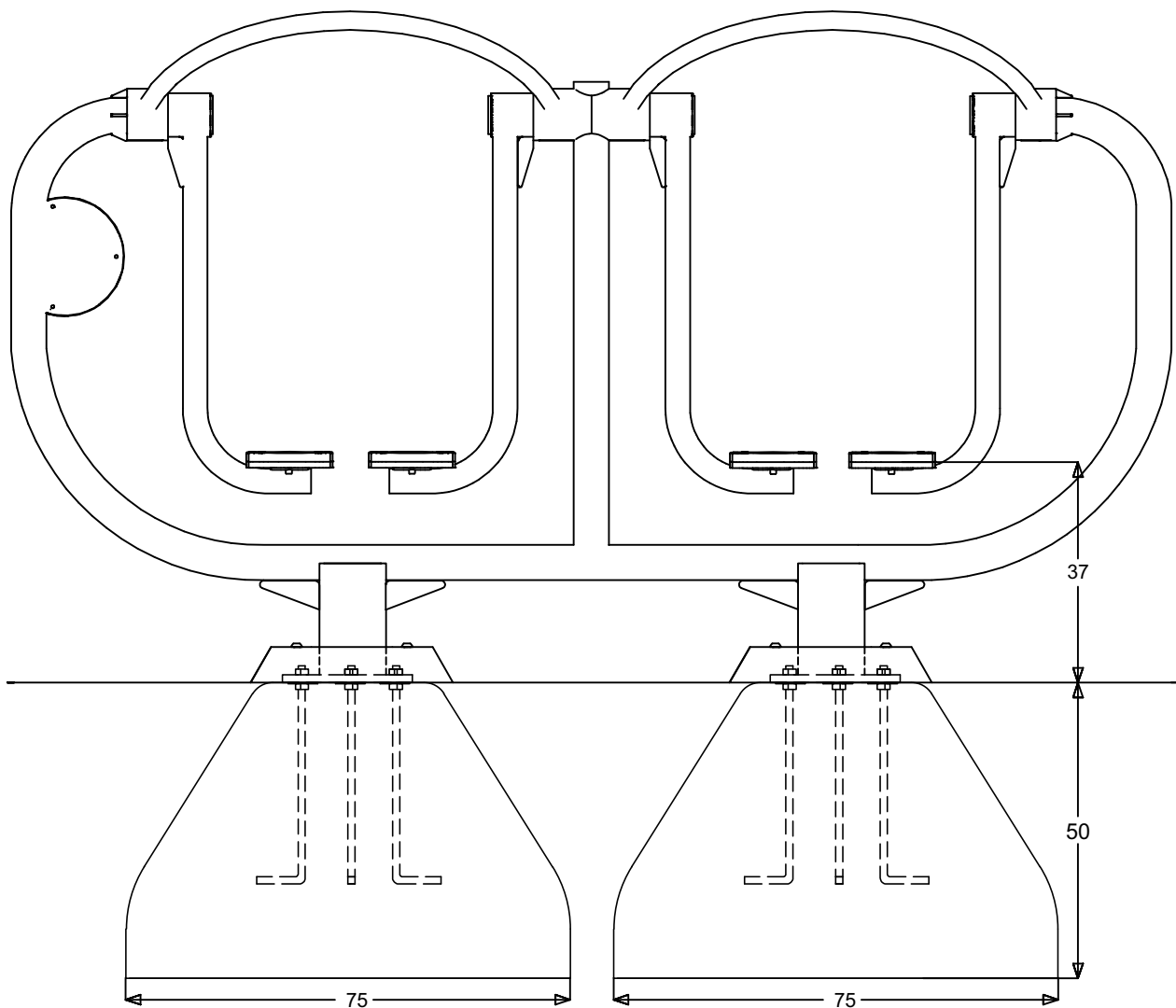

Telepítési terv

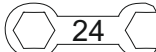

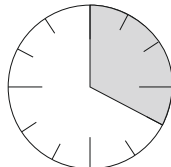
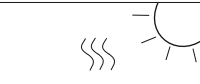
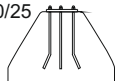
<p>8xM16</p> 	<p>8xM16</p> 	 <p>24</p> 	<p>2x</p> 		 <p>C20/25</p>  <p>Min. 0h</p>
--	--	---	---	---	--

